

COD. MTS 3318034

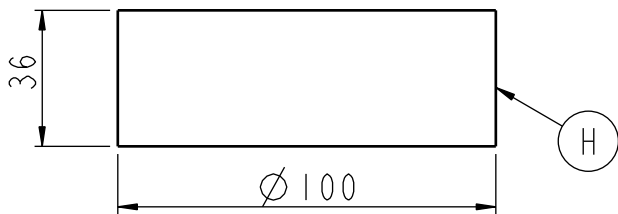

0.1 N.B: IL PARTICOLARE "H" E' ASSEMBLATO CON LO SDOPPIATORE 511805711 CON 3 VITI COD. 31900019.

N.B: I PARTICOLARI "B D" E LE VITI 311100520 SONO INSERITI NELL'IMBALLO ALL'INTERNO DI UNA BUSTA IN PLASTICA.

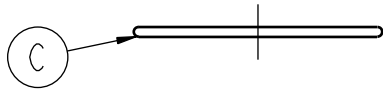

N.B: DETTAGLIO ASSEMBLAGGIO PARTICOLARI COD. 511805711 42200027 - 521136170 - 521118542 E 31900019.

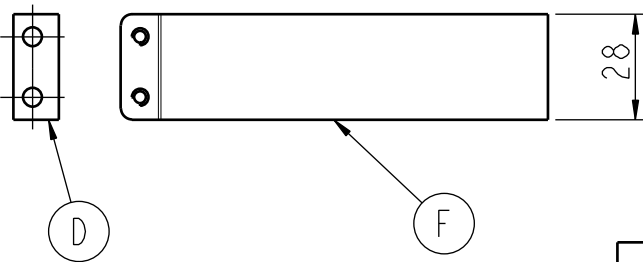
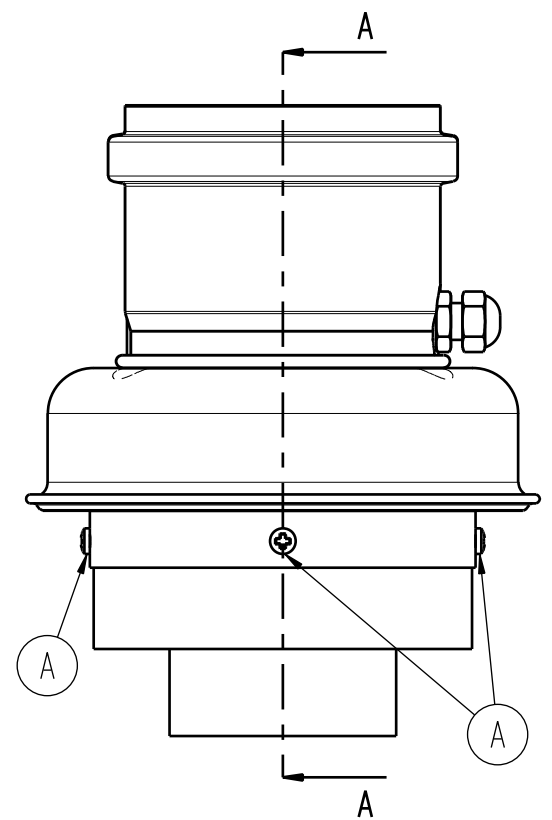
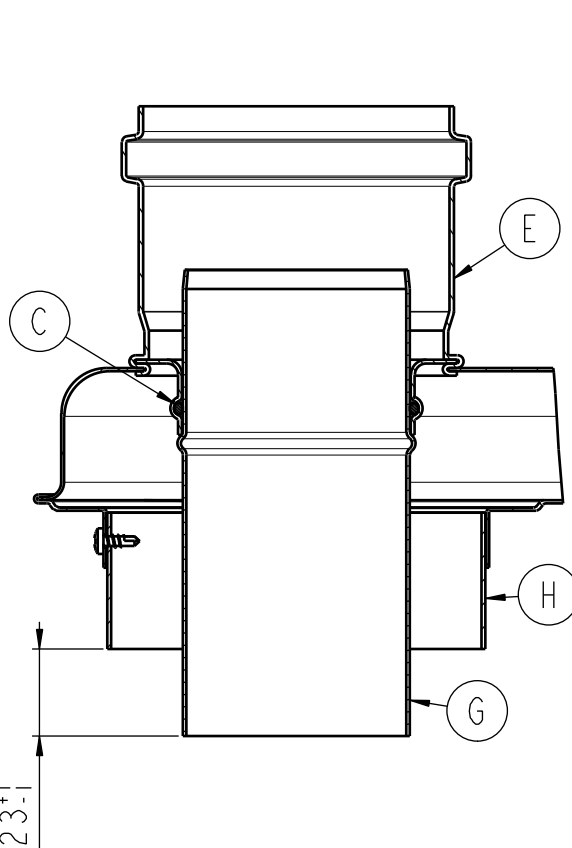
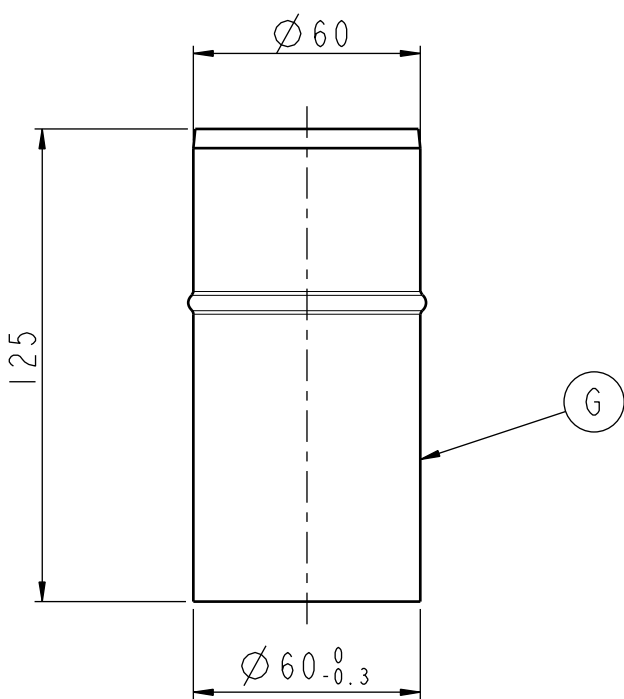

N.B: DISEGNO SCATOLA NON IN SCALA

/	0.00505	PZ.	88888840	PALLET IN LEGNO 120x80	LEGNO
/	0.00151	PZ.	346000171	MASTRO IN PPL 50x660 AZZURRO	/
/	2	PZ.	311100520	VITE 3.9x16 AB ZN UNI 6954	ACCIAIO
L	1	PZ.	521131260	ETIC. MTS COD. 3318034	TRANSFER PERMANENTE
I	1	PZ.	34130027	SCATOLA 16x30x14.5	CARTONE A ONDA
H	1	PZ.	521136170	TUBO AL d.100x36 MM	ALLUMINIO UNI 6060 10/10 T6 55:65
G	1	PZ.	521118542	TUBO AL d.60x0.9x125 CAL.+RULL.	ALLUMINIO UNI 6060 09/10 T5 45:55
F	1	PZ.	511808150	FASCETTA d.100x28 + BUGNE 9003	/
E	1	PZ.	511805711	SDOPP.+FO.CAL.FF PERS.RAL 9003	/
D	1	PZ.	422001890	GUARN.MOUSSE EPDM 12x8x28 + F.	MOUSSE EPDM CELLULE CHIUSE BIANCO
C	1	PZ.	42200027	O-RING A CORDA SILICONE d.60	SILICONE 60 ROSSO
B	2	PZ.	42200026	O-RING A LABBRO SILICONE d.80	SILICONE 60 ROSSO
A	3	PZ.	31900019	VITE AUTOFOR. 3.5x9.5 Zn U.8119	ACCIAIO ZINCATO
POS.	Q.TA'	UNITA' MISURA	COD. ARTICOLO	DESCRIZIONE	MATERIALE
APPROV.					
CONTROLL.	29/11/05	GRAZIANO TOMASSINI			
DISEGN.	29/11/05	FRANCESCO CICCARELLI	0.1	AGGIUNTA NOTA	30/11/05
EMMISSIONE (REV.0.0)	DATA	FIRMA	REV.	DESCRIZIONE MODIFICA	DATA
			SCALA:	MATERIALE:	TRATT. TERMICO E/O SUPERF.
			1:2	/	/
				DESCRIZIONE:	
				KIT SDOPPIATORE + ACC. I.S.	
			QUOTE SENZA IND. DI TOLLERANZA: GRADO DI PRECISIONE MEDIO UNI EN 22768 - m	COD. ARTICOLO:	COD. DISEGNO:
				939680782	63231909

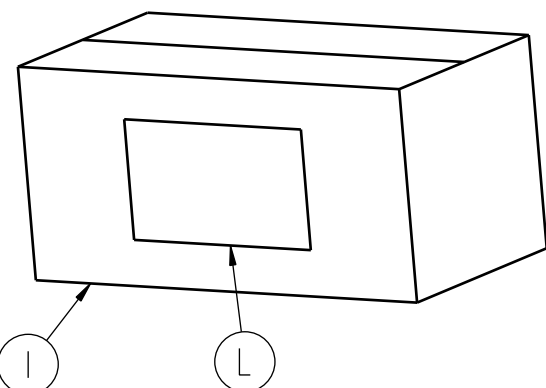

**IN**  
S.r.l. a socio unico